

carer
Electric Forklift Trucks

Capacidad 4.500-5.000-6.000-7.000-8.000 kg

Centro de gravedad 600 mm

Tensión 80 V

Perfecto equilibrio entre óptimas prestaciones
y larga autonomía de trabajo

R

SERIE



R45 H² **R70 H²**
R50 H² **R80 H²**
R60 H²

CARACTERÍSTICAS GENERALES

- Capacidad de carga:
4.500-5.000-6.000-7.000-8.000 kg
- Centro de gravedad: 600 mm
- Tensión: 80 V
- Ruedas: cushion, súper-elásticas, súper-elásticas dobles
- Motores: AC
- Frenos: en baño de aceite
- Velocidad de marcha: 15 km/h
- Velocidad de elevación: 0,34 m/s
- Batería 80 V - capacidad máxima 1085 Ah
- Display multifunción avanzado (AMD)
- Cilindros de inclinación en posición baja

VERSION CONTAINER KR 45-50-60-70-80 H²

Altura total = 2.230 mm

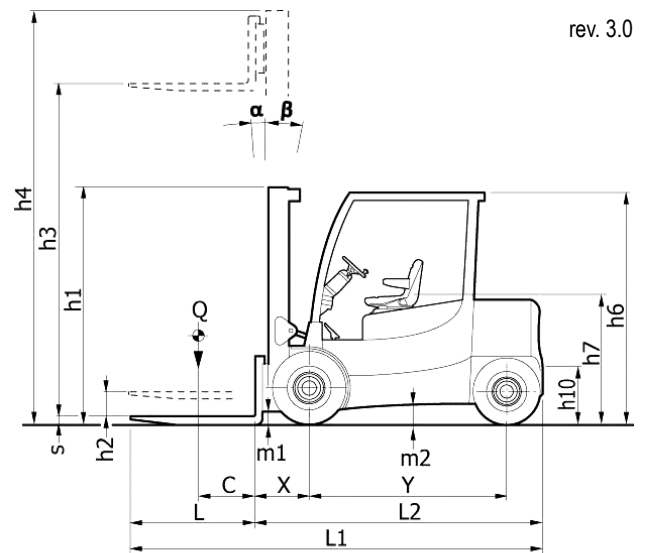

rev. 3.0

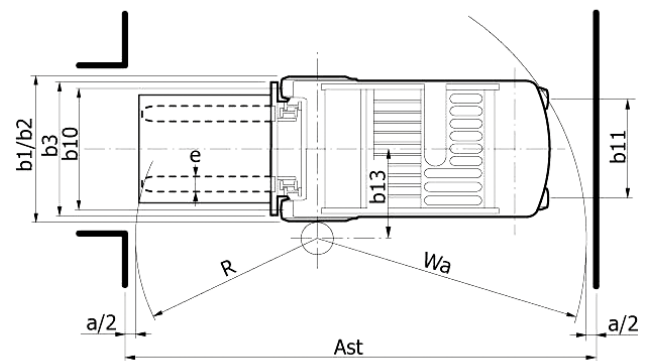

a=200

LAS VENTAJAS DE ELEGIR CARER

Diseñada y proyectada para el movimiento de mercancías en aplicaciones pesadas, tanto en el interior como en el exterior, la R 45-80 H² es la carretilla elevadora justa para soportar usos intensivos y altas prestaciones. Gracias al display digital multifunción avanzado (AMD) es posible combinar las prestaciones

y autonomía de la batería, en la manera de obtener la forma más adecuada a su uso y a la sensibilidad de conducción del operario.

Para obtener la máxima productividad del operario durante todo el turno de trabajo, CARER ofrece una serie de opciones como, mini levas en el distribuidor integradas en el apoya brazos, cabina cerrada, asiento con bajo nivel de vibraciones, motores y bomba hidráulica de baja rumorosidad. Esta carretilla ha sido diseñada para ofrecer un óptimo equilibrio, entre la productividad y el consumo de energía para garantizar un bajo coste por palet transportado en diferentes condiciones de trabajo.

garantizan la máxima fiabilidad y duración de la carretilla elevadora. La R 45-80 H², robusta y de construcción extremadamente rígida, se ha diseñado con ejes resistentes, ideales para aplicaciones *heavy duty* y para una excelente capacidad de movimiento de la carga, incluso con elevadas capacidades residuales, con el fin de asegurar un veloz y seguro movimiento de grandes cargas y una alta productividad en aplicaciones intensivas.



Fiabilidad

El curado diseño, el robusto chasis y los componentes de gran calidad,



		C.A.R.E.R. Srl						
CARACTERÍSTICAS	1.1	Fabricante						
	1.2	Modelo	R 45 H²	R 50 H²	R 60 H²	R 70 H²	R 80 H²	
	1.3	Alimentación	eléctrica	eléctrica	eléctrica	eléctrica	eléctrica	
	1.4	Conducción	sentado	sentado	sentado	sentado	sentado	
	1.5	Capacidad de carga	Q (t)	4,5	5	6	7	8
	1.6	Centro de gravedad	C (mm)	600	600	600	600	600
	1.8	Distancia a la carga	X (mm)	625 ^{(1) (2)}	650 ^{(1) (2)}	650 ^{(1) (2)}	650 ^{(1) (2)}	670 ^{(1) (2)}
	1.9	Distancia entre ejes	Y (mm)	1950	1950	1950	2100	2150
	PESOS	2.1	Peso	(kg)	8288	8778	10012	10689
2.2		Peso sobre eje delantero / trasero con carga	(kg)	11581 / 1207	12570 / 1208	14606 / 1406	16097 / 1592	18527 / 1623
2.3		Peso sobre eje delantero / trasero sin carga	(kg)	4250 / 4038	4360 / 4418	4760 / 5252	4930 / 5759	5800 / 6350
RUEDAS	3.1	Ruedas:	C - SE - SEG	C - SE - SEG	C - SE - SEG	C - SE - SEG	C - SE - SEG	
	3.2	Dimensiones ruedas delanteras	840x356-559 300-15 8.25-15	840x356-559 300-15 8.25-15	840x356-559 355/65-15 8.25-15	840x356-559 355/65-15 8.25-15	840x356-559 355/50-20 8.25-15	
	3.3	Dimensiones ruedas traseras	559x229x406 23x10-12	559x229x406 23x10-12	559x229x406 23x10-12	559x229x406 23x10-12	559x229x406 315x45-12	
	3.5	Ruedas: Número delantero / trasero (X=tracción)	2X / 2	2X / 2	2X / 2	2X / 2	2X / 2	
	3.6	Ancho delantero	b10 (mm)	1295-1200-1380	1295-1200-1380	1295-1235-1380	1295-1235-1380	1295-1290-1380
	3.7	Ancho trasero	b11 (mm)	1115	1115	1115	1115	950
	4.1	Inclinación: α=adelante / β=atrás	α/β (°)	6 / 6 ⁽²⁾	6 / 6 ⁽²⁾	6 / 6 ⁽²⁾	6 / 6 ⁽²⁾	6 / 6 ⁽²⁾
DIMENSIONES	4.2	Altura de mástil replegado	h1 (mm)	2525	2525	2525	2680	2800
	4.3	Elevación libre	h2 (mm)	100	100	100	100	100
	4.4	Elevación	h3 (mm)	3400	3400	3400	3400	3400
	4.5	Altura de mástil extendido	h4 (mm)	4250	4250	4250	4520	4650
	4.7	Altura del tejadillo (cabina)	h6 (mm)	2400	2400	2400	2400	2400
	4.8	Altura de asiento/plataforma	h7 (mm)	1300	1300	1300	1300	1300
	4.12	Altura de enganche	h10 (mm)	460	460	460	460	460
	4.19	Longitud total	L1 (mm)	4225	4250	4250	4400	4480
	4.20	Longitud hasta dorsal de horquillas	L2 (mm)	3025	3050	3050	3200	3280
	4.21	Ancho total	b1/b2 (mm)	1640 -1440-1820	1640 -1440-1820	1640 -1520-1820	1640 -1520-1820	1640 -1600-1820
	4.22	Medidas de las horquillas	ExSxL (mm)	150x50x1200	150x50x1200	150x60x1200	150x60x1200	200x60x1200
	4.23	Carro portahorquillas ISO 2328, clase/tipo A, B		3A	4A	4A	4A	4A
	4.24	Ancho carro portahorquillas	b3 (mm)	1300	1300	1300	1300	1500
	4.31	Margen con el suelo con carga, bajo mástil	m1 (mm)	150	150	150	150	150
	4.32	Margen con el suelo, centro distancia entre ejes	m2 (mm)	160	160	160	160	160
4.33	Ancho de pasillo con palet 1000 x 1200 transversal	Ast (mm)	4450	4470	4470	4650	4780	
4.34	Ancho de pasillo con palet 800 x 1200 longitudinal	Ast (mm)	4650	4670	4670	4850	4980	
4.35	Radio de giro	Wa (mm)	2620	2620	2620	2800	2900	
4.36	Distancia mínima de giro	b13 (mm)	850	850	850	950	1050	
PRESTACIONES	5.1	Velocidad de marcha con / sin carga	(km/h)	15 / 15	15 / 15	15 / 15	14 / 15	13,5 / 15
	5.2	Velocidad de elevación con / sin carga	(m/s)	0,33 / 0,34	0,32 / 0,34	0,28 / 0,34	0,24 / 0,3	0,22 / 0,26
	5.3	Velocidad de descenso con / sin carga	(m/s)	0,5 / 0,4	0,5 / 0,4	0,5 / 0,4	0,42 / 0,34	0,38 / 0,28
	5.5	Fuerza de tracción con / sin carga S2 60 min		8100 / 8600	7900 / 8500	7700 / 8300	7300 / 8100	7000 / 7800
	5.6	Fuerza de tracción máx. con / sin carga S2 5 min	(N)	24300 / 24700	24100 / 24600	23800 / 24400	23500 / 24300	23200 / 24000
	5.7	Capacidad de rampa con / sin carga S2 30 min	(%)	11,4 / 18,6	10,4 / 17,1	8,9 / 15,1	7,5 / 13,1	6,5 / 11,4
	5.8	Capacidad de rampa máx. con / sin carga S2 5 min	(%)	19,9 / 31,9	18,2 / 29,5	15,7 / 26,2	13,5 / 22,9	11,7 / 20
	5.9	Tiempo de aceleración de 0 a 10 m con / sin carga	(s)	5,3 / 4,2	5,6 / 4,4	6 / 4,7	6,5 / 5	7 / 5,3
	5.10	Freno de servicio		eléctrico	eléctrico	eléctrico	eléctrico	eléctrico
	MOTOR / BATERÍA	6.1	Motor de tracción, potencia S2 60 min	(kW)	2x12,5	2x12,5	2x12,5	2x12,5
6.2		Motor de elevación, potencia S3 15%	(kW)	30	30	30	30	30
6.4		Tensión de la batería	U (V)	80	80	80	80	80
6.4.1		Capacidad nominal	K5 (Ah)	875 / 980	980 / 1085 / 1135 (SENSOR)	980 / 1085 / 1135 (SENSOR)	980 / 1085 / 1135 (SENSOR)	1085 / 1135 (SENSOR)
6.5		Peso mínimo/máximo batería	(kg)	2400 / 2630	2400 / 2630	2500 / 2680	2500 / 2680	2500 / 2680
VARIOS	8.1	Tipo de mando		inverter	inverter	inverter	inverter	inverter
	8.2	Presión de trabajo para implementos	(bar)	200	200	200	200	200
	8.4	Nivel sonoro al oído del conductor	(dBA)	-	-	-	-	-



C.A.R.E.R. Srl
via Copernico 13
48033 Cotignola (RA) Italy
phone +39 0545 1938010
fax +39 0545 908070
www.carerforklift.com
info@carerforklift.com

follow us on 